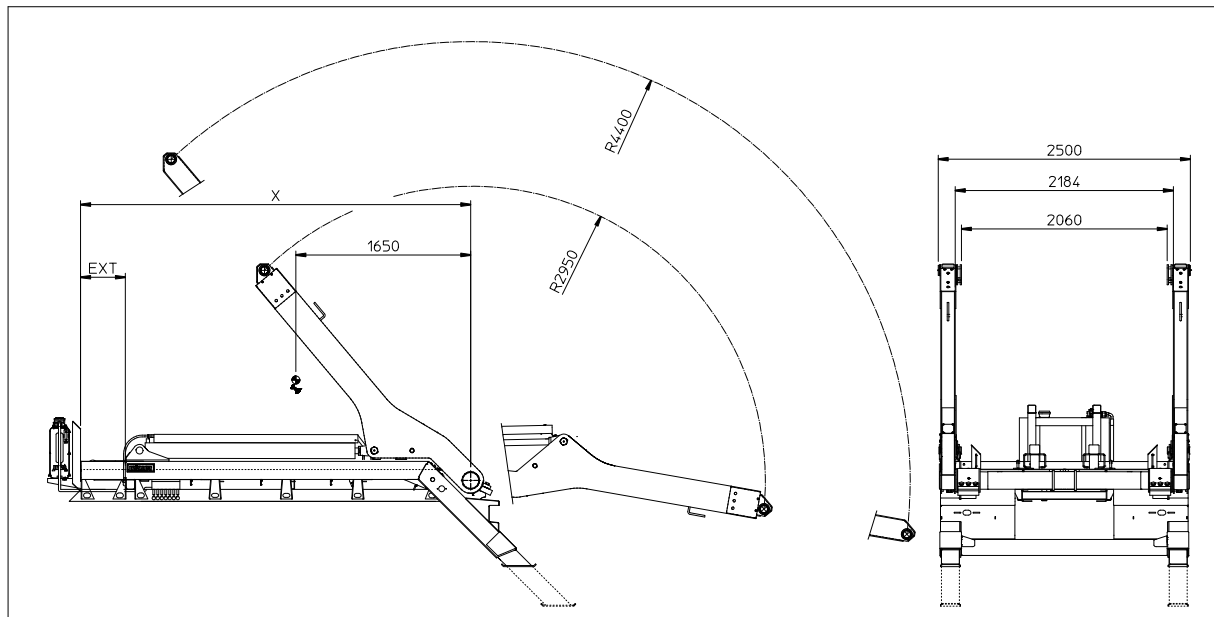

NG 2014 TAZ

TYP:	NG2014 TAZ	NG2014 TAZ + 250 EXT	NG2014 TAZ + 450 EXT	NG2014 TAZ + 650 EXT	NG2014 TAZ + 850 EXT	NG2014 TAZ + 1.350 EXT
X (mm)	3.470	3.720	3.920	4.120	4.320	4.820
Hubkraft vom Boden (Kg) Länge Ausleger 2.950 mm Länge Ausleger 4.400 mm	14.000 9.300	14.000 9.300	14.000 9.300	14.000 9.300	14.000 9.300	14.000 9.300
Hubkraft 800 mm Unterflur (Kg) Länge Ausleger 2.950 mm Länge Ausleger 4.400 mm	9.500 6.300	9.500 6.300	9.500 6.300	9.500 6.300	9.500 6.300	9.500 6.300
Nutzlast mit Behälter (abhängig vom Fahrgestell) (Kg)	±14.000	±14.000	±14.000	±14.000	±14.000	±14.000
Eigengewicht Standard (Kg) ¹	±2.975	±3.055	±3.075	±3.095	±3.110	±3.155
Aufnehmen von der Fahrbahn ² (s)	33	33	33	33	33	33
Absetzen bis zur Fahrbahn ² (s)	27	27	27	27	27	27
Stützbeine aus-/ eingefahren ² (s)	8	8	8	8	8	8
Teleskoparm aus-/ eingefahren ² (s)	10	10	10	10	10	10
Eilgang (nur für leeren Behälter) ² (s)	16	16	16	16	16	16

¹ Gewichtsangabe auf der Grundlage eines Standardsystems, befüllt mit Öl, ohne Montagezubehör

² Bei der Verwendung des Eilgangs reduziert sich die Absetzzeit von leeren Containern um ca. 50 %