

Kapazität 220 kN „S“ H = 1.570 mm CH = 1.050 mm

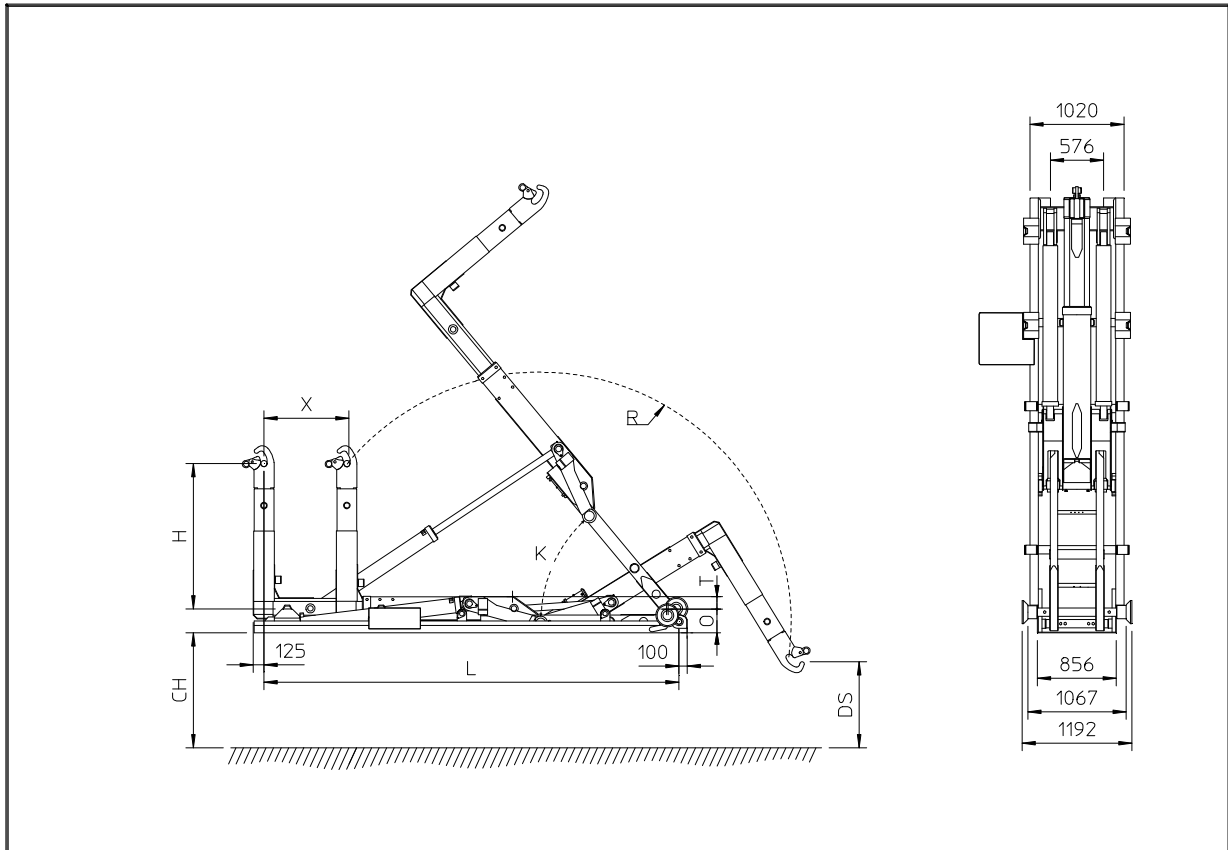

TYP:	22-45-S	22-47-S	22-49-S	22-51-S	22-53-S	22-55-S	22-57-S	22-58-S	22-60-S	22-62-S	22-65-S	22-67-S
X (mm)	900	1.000	1.000	1.000	1.000	1.200	1.200	1.200	1.400	1.400	1.500	1.600
L (mm)	4.500	4.700	4.900	5.100	5.350	5.550	5.700	5.800	6.000	6.200	6.500	6.700
O (mm)	280	280	280	280	280	280	280	280	280	280	280	280
K	50°	57°	53°	53°	49°	49°	47°	49°	49°	47°	48°	48°
R (mm)	2.725	2.880	2.880	3.045	3.045	3.045	3.045	3.125	3.125	3.125	3.340	3.340
T (mm)	130	130	130	130	130	130	130	130	130	130	130	130
Gewicht ¹ (kg)	2.300	2.375	2.400	2.425	2.450	2.475	2.500	2.550	2.600	2.625	2.800	2.800
DS (mm)	951	1054	1054	1167	1167	1167	1167	1120	1120	1120	1137	1137
Minimale / Maximale Behälterinnenlänge ² (mm)	3.700-5.500	3.800-5.700	4.000-5.900	4.200-6.100	4.400-6.300	4.400-6.500	4.600-6.700	4.700-6.800	4.700-7.000	4.900-7.200	5.100-7.500	5.200-7.700
Aufnahmezeit ² (Sek.)	38	37	37	42	42	43	43	45	46	46	55	56
Absetzzeit ² (Sek.)	47	49	49	54	54	56	56	58	59	59	70	71
Kippen ² (Sek.)	42	43	43	49	49	49	49	51	51	51	61	61
Eilgang ² (Sek.)	17	19	19	19	19	21	21	21	22	22	24	25

H = Hakenhöhe, CH = Fahrgestellhöhe, DS = Tiefster Aufnahmepunkt des Aufnahmehakens (abhängig von Hakenhöhe und Fahrgestellhöhe)

¹ Gewichtsangabe auf der Grundlage eines Standardsystems, befüllt mit Öl ohne Montagezubehör

² Minimale Behälterinnenlänge bedingt kippar, bei maximaler Behälterinnenlänge ist die StVZO zu beachten

Kapazität 220 kN „SK“ H = 1.570 mm CH = 1.050 mm

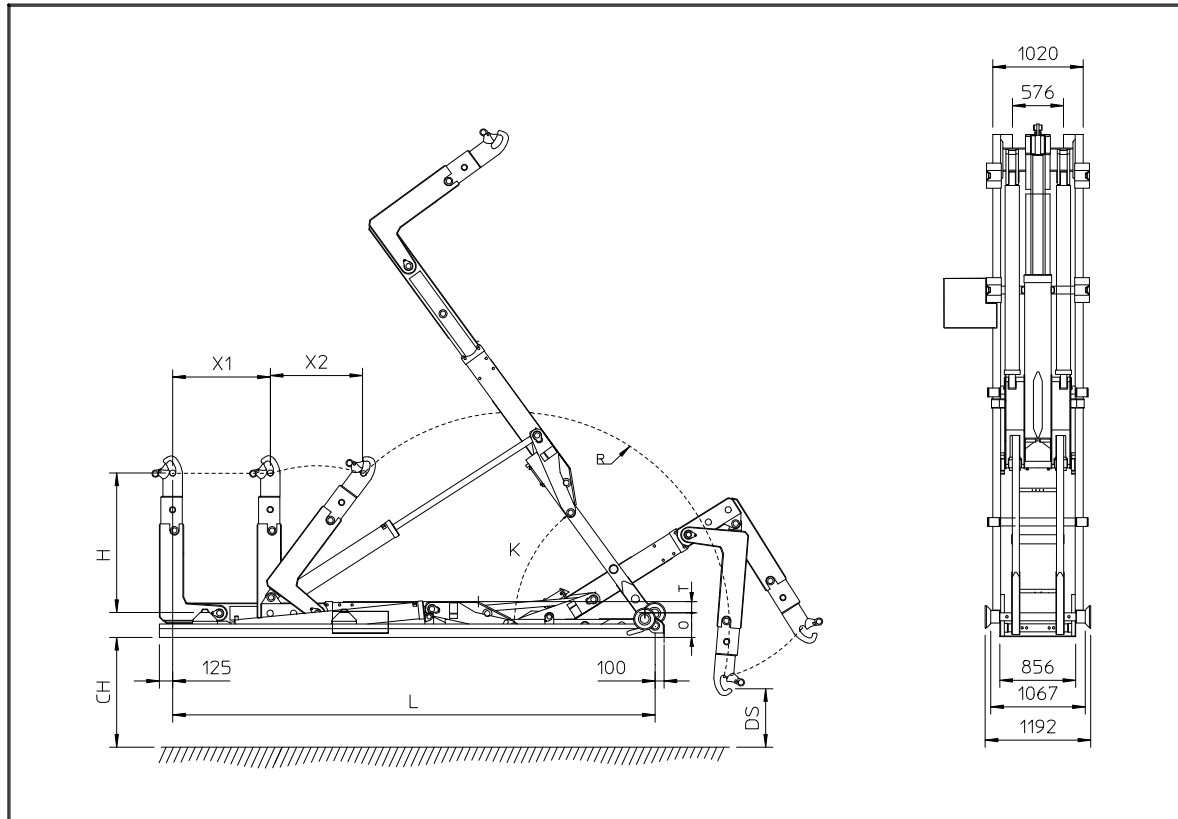

TYP:	22-49-SK	22-51-SK	22-53-SK	22-55-SK	22-57-SK	22-58-SK	22-60-SK	22-62-SK	22-65-SK	22-67-SK
X (mm)	800 +1.050	800 +1.050	1.000 +1.050	1.000 +1.050	1.200 +1.050	1.300 +1.050	1.300 +1.050	1.300 +1.050	1.300 +1.050	1.400 +1.050
L (mm)	4.900	5.100	5.350	5.550	5.700	5.800	6.000	6.200	6.500	6.700
O (mm)	280	280	280	280	280	280	280	280	280	280
K	57°	53°	53°	54°	54°	56°	53°	50°	51°	51°
R (mm)	2.310	2.310	2.345	2.495	2.455	2.455	2.495	2.495	2.720	2.720
T (mm)	130	130	130	130	130	130	130	130	130	130
Gewicht ¹ (kg)	2.650	2.700	2.800	2.900	2.925	2.975	3.025	3.075	3.200	3.250
DS (mm)	550	550	578	691	662	580	607	607	687	687
Minimale / Maximale Behälterinnenlänge ² (mm)	3.150- 5.900	3.350- 6.100	3.350- 6.300	3.550- 6.500	3.550- 6.700	3.550- 6.800	3.750- 7.000	3.950- 7.200	4.250- 7.500	4.350- 7.700
Aufnahmezeit ² (Sek.)	40	40	46	46	47	55	55	55	58	59
Absetzzeit ² (Sek.)	54	54	60	60	62	71	71	71	75	76
Kippen ² (Sek.)	43	43	49	49	49	57	57	57	61	61
Eilgang ² (Sek.)	24	24	25	25	27	28	28	28	28	29

H = Hakenhöhe, CH = Fahrgestellhöhe, DS = Tiefster Aufnahmepunkt des Aufnahmehakens (abhängig von Hakenhöhe und Fahrgestellhöhe)

¹ Gewichtsangabe auf der Grundlage eines Standardsystems, befüllt mit Öl ohne Montagezubehör

² Minimale Behälterinnenlänge bedingt kippar, bei maximaler Behälterinnenlänge ist die StVZO zu beachten