

Kommissionierer 1,8 -2,0 t

BT optio

L-Serie

OSE200X

OSE180XP



TOYOTA

MATERIAL HANDLING

stronger together

Kommissionierer

Technische Daten					OSE200X	OSE180XP
Kennzeichen	1.1	Hersteller			BT	BT
	1.2	Typ			OSE200X	OSE180XP
	1.3	Antrieb			Elektrisch	Elektrisch
	1.4	Bedienung			Stand	Man-Up
	1.5	Tragfähigkeit/Last	Q	kg	2000	1800
	1.6	Lastschwerpunkt	c	mm	1200	1425
	1.8	Lastabstand, Gabelrücken bis Mitte Tandemräder	x	mm	1485	1485
	1.9	Radstand, kurzes/langes Chassis	y	mm	2690/2776	2690/2776
	Gewicht	2.1	Eigengewicht ohne Batterie, kurzes/langes Chassis		kg	1201/1225
2.2		Achslast mit Last, Antriebs-/Stütz-/Lasträder kurzes Chassis langes Chassis		kg	780/836/943	780/836/943
				kg	680/673/1144	680/673/1144
2.3	Achslast ohne Last, Antriebs-/Stütz-/Lasträder kurzes Chassis langes Chassis		kg	597/500/339 746/570/293	597/500/339 746/570/293	
Räder	3.1	Bereifung Antriebs-/Stütz-/Lasträder			Powerfriction/Polyurethan/Polyurethan	
	3.2	Reifengröße vorn		mm	Ø250x105	Ø250x105
	3.3	Reifengröße hinten		mm	Ø150x75	Ø150x75
Abmessungen	4.2.1	Gesamthöhe	h_{15}	mm	1370	2199
	4.4	Hub Hubhöhe	h_3	mm	710	710
			h_{23}	mm	800	800
	4.8	Einstiegshöhe, min./max.	h_7	mm	138	138/980
	4.15	Gabelhöhe abgesenkt	h_{13}	mm	90	90
	4.19	Gesamtlänge, kurzes/langes Chassis	l_1	mm	3784/3870	3784/3870
	4.20	Länge einschl. Gabelrücken, kurzes/langes Chassis	l_2	mm	1434/1520	1434/1520
	4.21	Gesamtbreite	b_1	mm	790	790
	4.22	Gabelzinkenmaße	s/e/l	mm	70/180/2350	70/180/2350
	4.25	Maß über Gabel	b_5	mm	550-570	550-570
	4.31	Bodenfreiheit	m_1	mm	23	23
	4.34	Arbeitsgangbreite bei Palette 800 x 1200 längs **	A_{st}	mm	3819	3819
	4.35	Wenderadius, kurzes/langes Chassis	W_a	mm	2704/2790	2704/2790
4.44	Lichte Weite Fahrerplatzeinstieg	l_{24}	mm	450	450	
Leistung	5.1	Fahrgeschwindigkeit mit/ohne Last ¹⁾		km/h	8,5/12,0	7,0/12,0
	5.2	Hubgeschwindigkeit mit/ohne Last		m/s	0,07/0,12	0,07/0,12
	5.3	Senkgeschwindigkeit mit/ohne Last		m/s	0,12/0,12	0,12/0,12
	5.8	Max. Steigfähigkeit mit/ohne Last ¹⁾		%	5/5	5/5
	5.10	Betriebsbremse			Elektromagnetisch	Elektromagnetisch
Motor	6.1	Fahrmotor, Leistung S2 60 min		kW	2,8	2,8
	6.2	Hubmotor, Leistung bei S3 7%		kW	2,0	2,0
	6.4	Batteriespannung, Nennkapazität		V/Ah	24/620	24/620
	6.5	Batteriegewicht, min./max.		kg	239/501	239/501
	6.6	Energieverbrauch nach VDI Zyklus ²⁾		kWh/h		
	Sons- tiges	8.1	Art der Fahrsteuerung			BT Powerdrive
8.4		Schalldruckpegel nach EN 12 053 (am Fahrerrohr)		dB(A)	60	60

1) Gemäß Betriebsstandard gemessen.

2) Für nähere Informationen wenden Sie sich bitte an Ihren zuständigen Vertriebspartner.

*) Werte sind für 620Ah Batterie. Andere Batterien geben andere Werte.

**) Arbeitsgangbreite gem. VDI 2198.

Alle Daten basieren auf Daten dieser Tabelle. Andere Konfigurationen können andere Werte ergeben.

Leistung und Abmessungen der Geräte sind nominal und unterliegen Toleranzen.

BT Products AB behält sich das Recht vor, Produktänderungen ohne vorherige Ankündigung vorzunehmen.

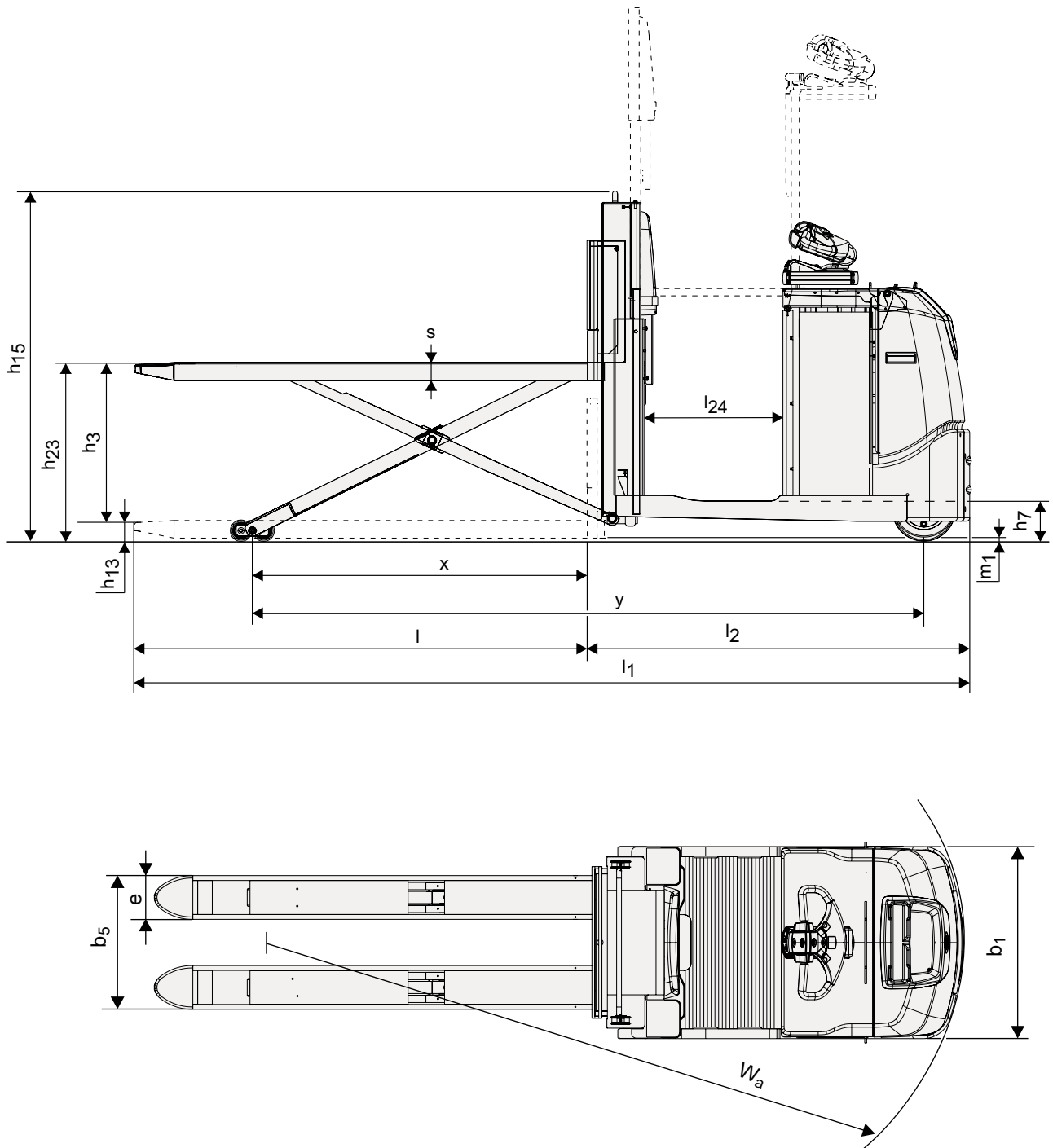

Geräteigenschaften:

- Hochleistungsausführungen
- Hohe Kapazität, ergonomische Hubhöhen
- Verstellbare Lenkeinheit E-man
- Niedrige Einstiegshöhe
- BT Powerdrive
- Gleichzeitiges Anheben der Plattform mit Sensi-lift und der Steuereinheit (P-Modell)
- Integrierte Folienhalterung
- E-bar zum Anbau von zusätzlichem Equipment (optional)
- Vibrationsgedämpfte Fahrerplattform (optional)

