

# Vierrad-Elektrostapler 1,5 - 1,75 t

7FBCU



# Vierrad-Elektrostapler 1,5 - 1,75 t

# 7FBCU

Technische Daten					7FBCU15	7FBCU18
Kennzeichen	1.1	Hersteller			TOYOTA	TOYOTA
	1.2	Typ			7FBCU15	7FBCU18
	1.3	Antrieb			Elektro	Elektro
	1.4	Bedienung			Sitz	Sitz
	1.5	Tragfähigkeit/Last	Q	kg	1500	1750
	1.6	Lastschwerpunkt	c	mm	500	500
	1.8	Lastabstand	x	mm	400	400
	1.9	Radstand	y	mm	1220	1220
	Gewicht	2.1	Eigengewicht inkl. Batterie		kg	3070
2.2		Achslast mit Last vorn/hinten		kg	3910/660	4325/620
2.3		Achslast ohne Last vorn/hinten		kg	1305/1765	1285/1910
Räder	3.1	Reifentyp - Luft (P), Superelastik (SE), Vollgummi (R)			R	R
	3.2	Reifengröße vorn			18x6x12-1/8	18x6x12-1/8
	3.3	Reifengröße hinten			14x4-1/2x8	14x4-1/2x8
	3.5	Räder, Anzahl vorn/hinten (x = angetrieben)			2x/2	2x/2
	3.6	Spurweite vorn	b <sub>10</sub>	mm	795	795
	3.7	Spurweite hinten	b <sub>11</sub>	mm	820	820
	Abmessungen	4.1	Neigung Hubgerüst vor/zurück	α/β	Grad	6/10
4.2		Höhe Hubgerüst eingefahren	h <sub>1</sub>	mm	2110	2110
4.3		Freihub	h <sub>2</sub>	mm	145	145
4.4		Hub	h <sub>3</sub>	mm	3300	3300
		Hubhöhe	h <sub>23</sub>	mm	3335	3335
4.5		Höhe Hubgerüst ausgefahren	h <sub>4</sub>	mm	4555	4555
4.7		Höhe Schutzdach (Kabine)	h <sub>6</sub>	mm	2195	2195
4.8		Sitzhöhe	h <sub>7</sub>	mm	1070	1070
4.12		Kupplungshöhe	h <sub>10</sub>	mm	205	205
4.19		Gesamtlänge	l <sub>1</sub>	mm	3020	3020
4.20		Länge einschließlich Gabelrücken	l <sub>2</sub>	mm	1950	1950
4.21		Gesamtbreite	b <sub>1</sub>	mm	945	945
4.22		Gabelzinkenmaße	s/e/l	mm	35/100/1070	35/100/1070
4.23		Gabelträger ISO 2328, Klasse/Typ A,B			II	II
4.24		Gabelträgerbreite	b <sub>3</sub>	mm	810	810
4.31		Bodenfreiheit mit Last unter Hubgerüst	m <sub>1</sub>	mm	70	70
4.32		Bodenfreiheit Mitte Radstand	m <sub>2</sub>	mm	80	80
4.33		Arbeitsgangbreite bei Palette 1000 x 1200 quer *	A <sub>st</sub>	mm	3295	3295
4.34		Arbeitsgangbreite bei Palette 800 x 1200 längs *	A <sub>sl</sub>	mm	3485	3485
4.35		Wenderadius	W <sub>3</sub>	mm	1685	1685
4.36	Kleinster Drehpunktabstand	b <sub>13</sub>	mm	430	430	
Leistungsdaten	5.1	Fahrgeschwindigkeit mit/ohne Last		km/h	17,5/18,0	17,0/18,0
	5.2	Hubgeschwindigkeit mit/ohne Last		m/s	0,43/0,72	0,41/0,72
	5.3	Senkgeschwindigkeit mit/ohne Last		m/s	0,50/0,55	0,50/0,55
	5.5	Zugkraft mit/ohne Last		N	2390/2580	2340/2550
	5.6	Max. Zugkraft mit/ohne Last		N	9310/7560	9260/7420
	5.7	Steigfähigkeit mit/ohne Last		%	8/13	7/13
	5.8	Max. Steigfähigkeit mit/ohne Last		%	20/21	18/20
5.10	Betriebsbremse			Hydraulisch	Hydraulisch	
Antrieb	6.1	Fahrmotor, Leistung bei S2 60 min		kW	8,3	8,3
	6.2	Hubmotor, Leistung bei S3 15%		kW	10,4	10,4
	6.3	Batterie nach nach DIN 43 531/35/36 A, B, C			—	—
	6.4	Batteriespannung, Nennkapazität		V/Ah	48/510	48/510
	6.5	Batteriegewicht		kg	830	830
Sonstiges	8.1	Art der Fahrsteuerung			Transistor Wechselrichter	Transistor Wechselrichter
	8.2	Arbeitsdruck für Anbaugeräte		bar	157	157
	8.3	Ölstrom für Anbaugeräte		l/min	61,7	61,7
	8.4	Schalldruckpegel nach EN 12 053, Fahrerohr		dB(A)	70	70

\*Arbeitsgangbreite gem. VDI 2198

# Abmessungen des Hubgerüsts und Resttragfähigkeiten

# 7FBCU

Modell			V				FV				FSV										
7FBCU15/18	Hubhöhe	$h_{23}$	3035	3335	3535	3735	4035	4535	5035	3035	3335	3535	3735	4035	3735	4035	4335	4835	5035	5535	6035
	Hub	$h_3$	3000	3300	3500	3700	4000	4500	5000	3000	3300	3500	3700	4000	3700	4000	4300	4800	5000	5500	6000
	Höhe Hubgerüst eingefahren	$h_1$	1960	2110	2210	2370	2560	2810	3060	1960	2110	2210	2370	2560	1760	1860	1960	2110	2210	2370	2560
	Höhe Hubgerüst ausgefahren <sup>1)</sup>	$h_4$	3570	3870	4170	4270	4570	5070	5570	3525	3825	4025	4225	4525	4265	4565	4865	5320	5565	6065	6565
	Höhe Hubgerüst ausgefahren <sup>2)</sup>	$h_4$	4255	4555	4755	4955	5255	5755	6255	4255	4555	4755	4955	5255	4955	5255	5555	6020	6255	6755	7255
	Freihub ohne Lastschutzgitter	$h_2$	145	145	145	145	145	145	145	1435	1585	1685	1845	2035	1195	1295	1395	1545	1645	1805	1995
Freihub mit Lastschutzgitter	$h_2$	145	145	145	145	145	145	145	740	890	990	1150	1340	540	640	740	890	990	1150	1340	

1) Ohne Lastschutzgitter.

2) Mit Lastschutzgitter. Die Höhe der Standard-Lastschutzgitter beträgt 1220 mm.

Einzelbereifung (Vollgummi)			V				FV				FSV										
7FBCU15	Neigung Hubgerüst/Gabelträger vor	Grad	6	6	6	6	6	6	6	6	6	6	6	6	6	6	6	6	6	6	6
	Neigung Hubgerüst/Gabelträger zurück	Grad	10	10	10	10	10	5	5	10	10	10	10	10	5	5	5	5	5	5	5
	Tragfähigkeit bei LSP 500 mm	kg	1500	1500	1500	1500	1500	1450	1400	1500	1500	1500	1500	1500	1500	1500	1450	1400	1370	1110	750
7FBCU18	Neigung Hubgerüst/Gabelträger vor	Grad	6	6	6	6	6	6	6	6	6	6	6	6	6	6	6	6	6	6	6
	Neigung Hubgerüst/Gabelträger zurück	Grad	10	10	10	10	10	5	5	10	10	10	10	10	5	5	5	5	5	5	5
	Tragfähigkeit bei LSP 500 mm	kg	1750	1750	1750	1750	1750	1650	1600	1750	1750	1750	1750	1750	1750	1750	1750	1570	1500	1350	850

Breitreifen (Vollgummi)			V				FV				FSV										
7FBCU15	Neigung Hubgerüst/Gabelträger vor	Grad	6	6	6	6	6	6	6	6	6	6	6	6	6	6	6	6	6	6	6
	Neigung Hubgerüst/Gabelträger zurück	Grad	10	10	10	10	10	5	5	10	10	10	10	10	5	5	5	5	5	5	5
	Tragfähigkeit bei LSP 500 mm	kg	1500	1500	1500	1500	1500	1450	1450	1500	1500	1500	1500	1500	1500	1500	1450	1400	1370	1330	900

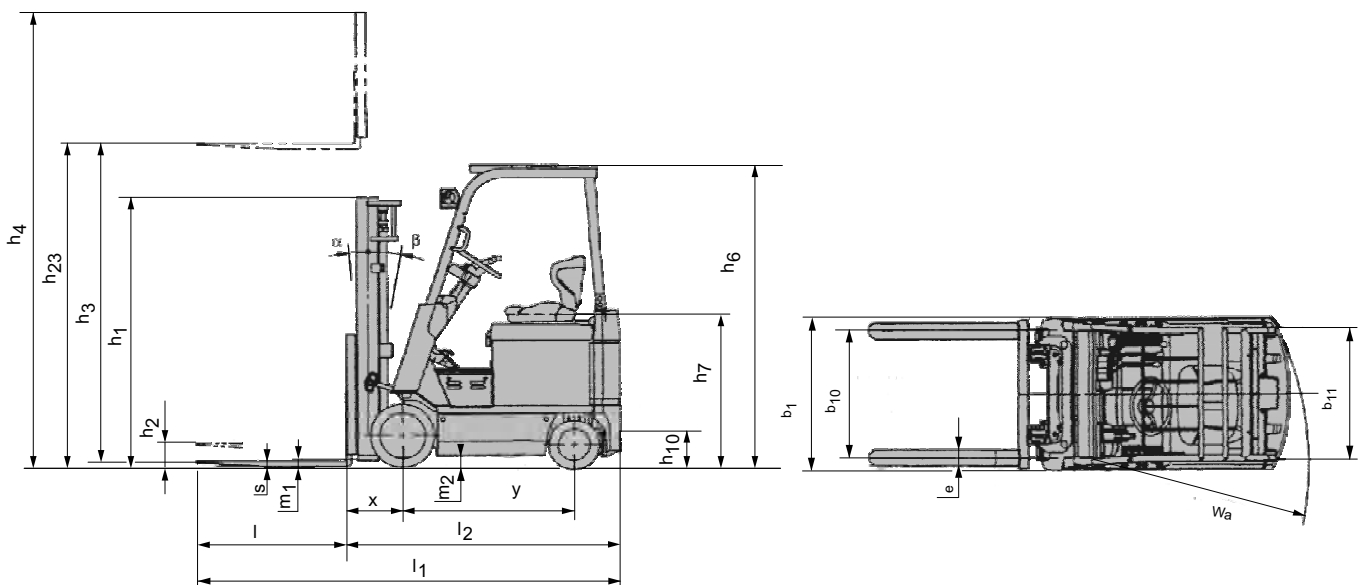

## Standardausstattung

- System für Aktive Stabilität (SAS)
  - Hubgerüststeuerung
  - Lenkachsstabilisator\*
- Toyota AC Fahrmotor
- OPS (Optimaler Personen-Schutz)
- ORS-Sicherheitssitz mit Beckengurt und Sicherheitsschalter
- Freisichthubgerüst (V), Hubhöhe 3000 mm
- Lastschutzgitter (1220 mm)
- Gabeln (1070 mm)
- Gabelträger (810 mm)
- 3 Ventile (A400)
- Vollhydraulische Servolenkung
- Arbeitsscheinwerfer
- Rückkombileuchte
- Digitales Multifunktionsdisplay
- Neigbare Lenksäule mit Memory-Funktion
- Vollgummibereifung

\* = Bei Fahrzeugen mit Zwillingsbereifung ist die Lenkachsstabilisierung nicht im System für Aktive Stabilität (SAS) enthalten

Die Daten in dieser Broschüre wurden unter unseren Standardtestbedingungen ermittelt und unterliegen den üblichen Toleranzen. Das Betriebsverhalten kann je nach Zustand und tatsächlicher Spezifikation des Staplers, sowie je nach Umgebungseinflüssen variieren. Alle technischen Daten gelten für den Zeitpunkt der Drucklegung. Sie können ohne Vorankündigung im Sinne der technischen Weiterentwicklung geändert werden. Auskunfts erteilt Ihr zuständiger Toyota Partner. Die verwendeten Bilder zeigen die Stapler teilweise mit Sonderausstattungen, die nicht zur Standardausstattung gehören. **Stand Juli 2010**

### Toyota Material Handling Deutschland GmbH

Grovestraße 16, 30853 Langenhagen  
Tel.: 0511 7262-0, Fax.: 0511 7262-137  
E-Mail: [info@de.toyota-industries.eu](mailto:info@de.toyota-industries.eu); <http://www.toyota-forklifts.de>  
Kostenfreie Info-Nr. 0800 287827537

